



\* Computador actualizable a todas nuestras soluciones de AP

- ✓ Tolvas de acero inoxidable.
- ✓ Aplica hasta 3 productos.
- ✓ Configuración modular.
- ✓ 3 al 5% de error entre bajadas

## PALMIRA

### INCORPORADOR DE FERTILIZANTES PARA CAÑA DE AZÚCAR

Este equipo permite la aplicación de hasta 3 fertilizantes diferentes en cultivos de caña de azúcar (NPK). Su configuración modular permite localizar la aplicación tanto al costado de la cepa como sobre la misma adaptándose a diversas distancias entre surcos. De acuerdo a las diferentes

técnicas de aplicación y tipos de suelos, el equipo dispone de diversas opciones de incorporadores, descompactadores y subsoladoras, discos y conformadores de surco. Su moderno diseño y robusta construcción permite utilizarla en las más severas condiciones de uso.

#### TOLVA NPK

La tolva principal posee un tabique divisorio que permite contener 2 tipos de productos en relación 60/40 o trabajar como volúmen único removiendo dicho divisorio. La tolva adicional permite contener un tercer producto. Se le puede agragar la dosis máxima y la dosis mínima de cada producto.

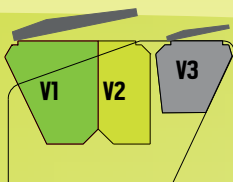

OPCIÓN 1

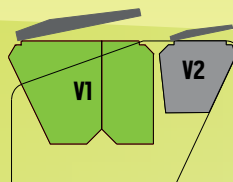

OPCIÓN 2

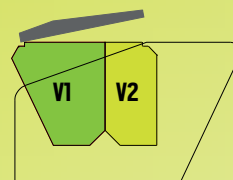

OPCIÓN 3

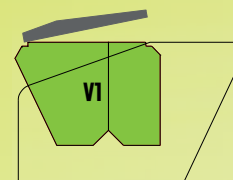

OPCIÓN 4

> Las tolvas están disponibles en acero, acero inoxidable y plástico según requerimiento del cliente.





## CARACTERÍSTICAS

La dosificación está controlada electrónicamente con la computadora VCOM de 7.0 pulgadas con pantalla táctil que esta acompañada con un GPS de precisión que permite variar la tasa de aplicación de hasta 3 productos de manera independiente a la velocidad, manteniendo la dosis constante, además realiza entrelineas bajo prescripción georeferenciada.

### Las diferencias fundamentales son:

- Dosificación del producto a través del uso de dosificador volumétrico, con 3 al 5% de error.
- Mantiene la dosis constante independientemente de la velocidad, logrando aplicaciones uniformes.
- Aplica 3 productos NPK.

## DIMENSIONES

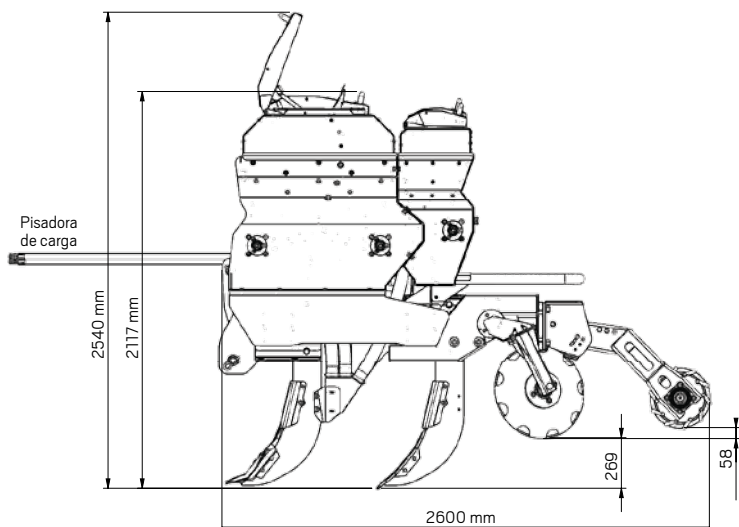

## VCOM/FERT:

Computadora con pantalla táctil de 7 pulgadas y un GPS de precisión que permite una aplicación constante independiente de la velocidad de desplazamiento del tractor logrando una dosificación uniforme en el lote.

También es posible realizar aplicaciones a tasa variada con mapas de prescripción. Genera mapas de registro de actividades donde detalla tiempos de trabajo, parada, traslado, velocidad, dosis aplicada y otros para su posterior análisis.

> Vcom 7.0 genera de mapas de aplicación dónde detalla los tiempos de trabajo, paradas, velocidad y dosis aplicada para su posterior análisis.



### ARGENTINA

Intendente Campos 1617/23, San Martín - Buenos Aires  
Líneas rotativas (+5411) 4724-1300 Int. 172  
agricultura@verion.com.ar | www.agriculturaverion.com.ar

### COLOMBIA

Trv. 93 # 53-32 Bg. 17 Parque Empresarial El Dorado - Bogotá DC  
Tel: +57 (1) 467-2473/2533/2540  
ventas@agriculturaverion.com.co | www.agriculturaverion.com.co